

# FICHA TÉCNICA HZ-7K

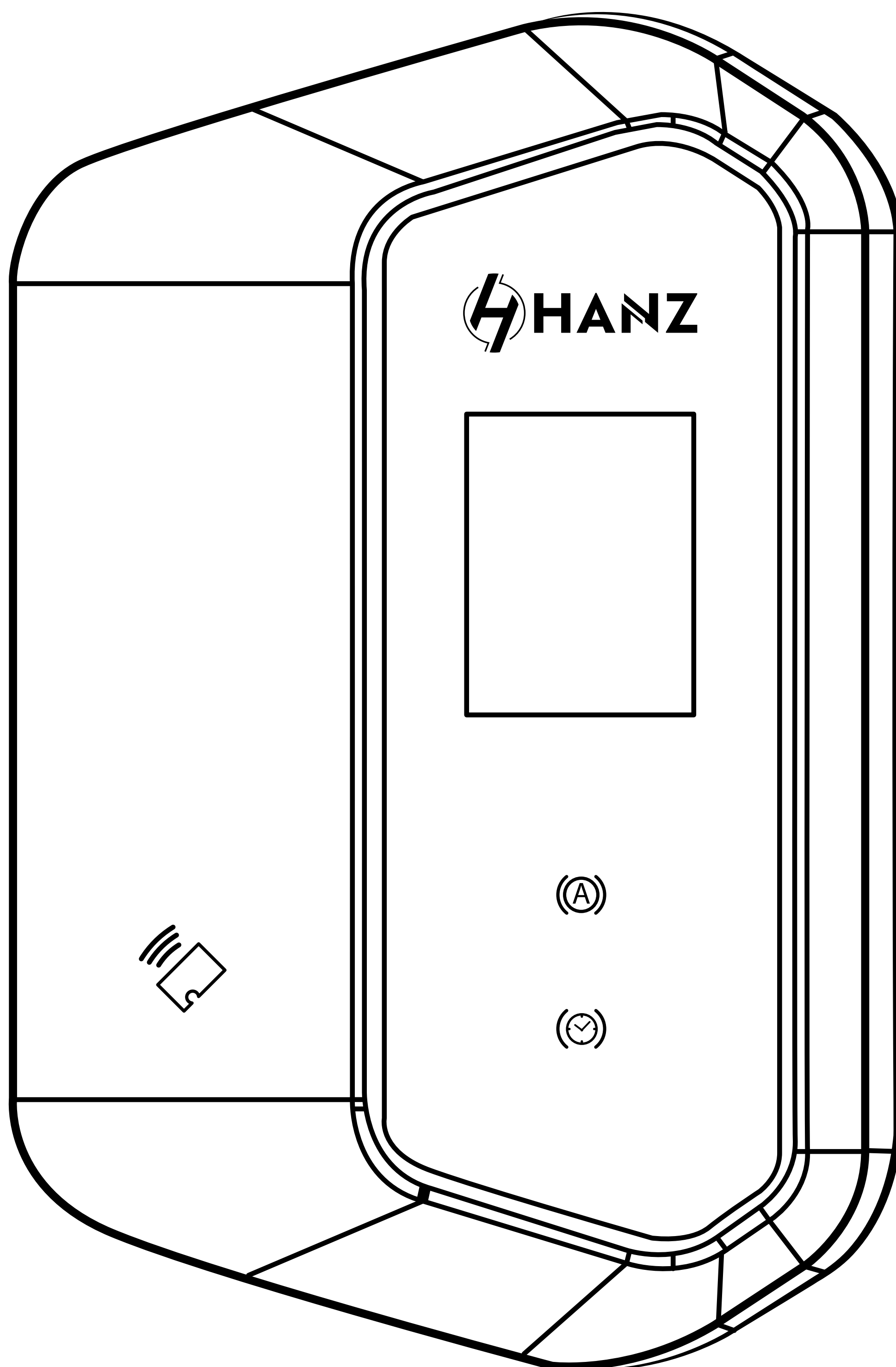

# SOBRE O CARREGADOR

## LADO DO PLUG

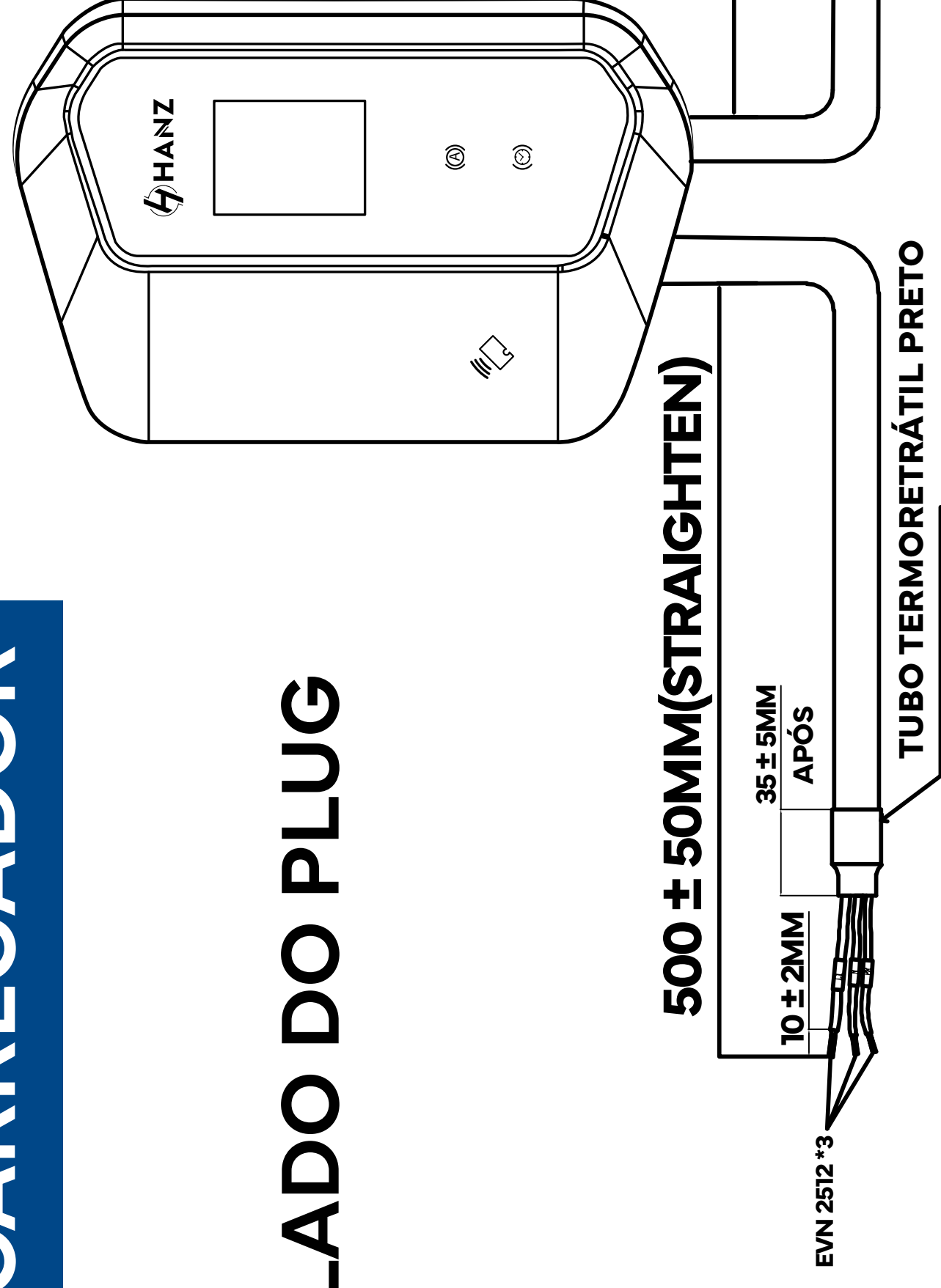

## LADO DO CARRO

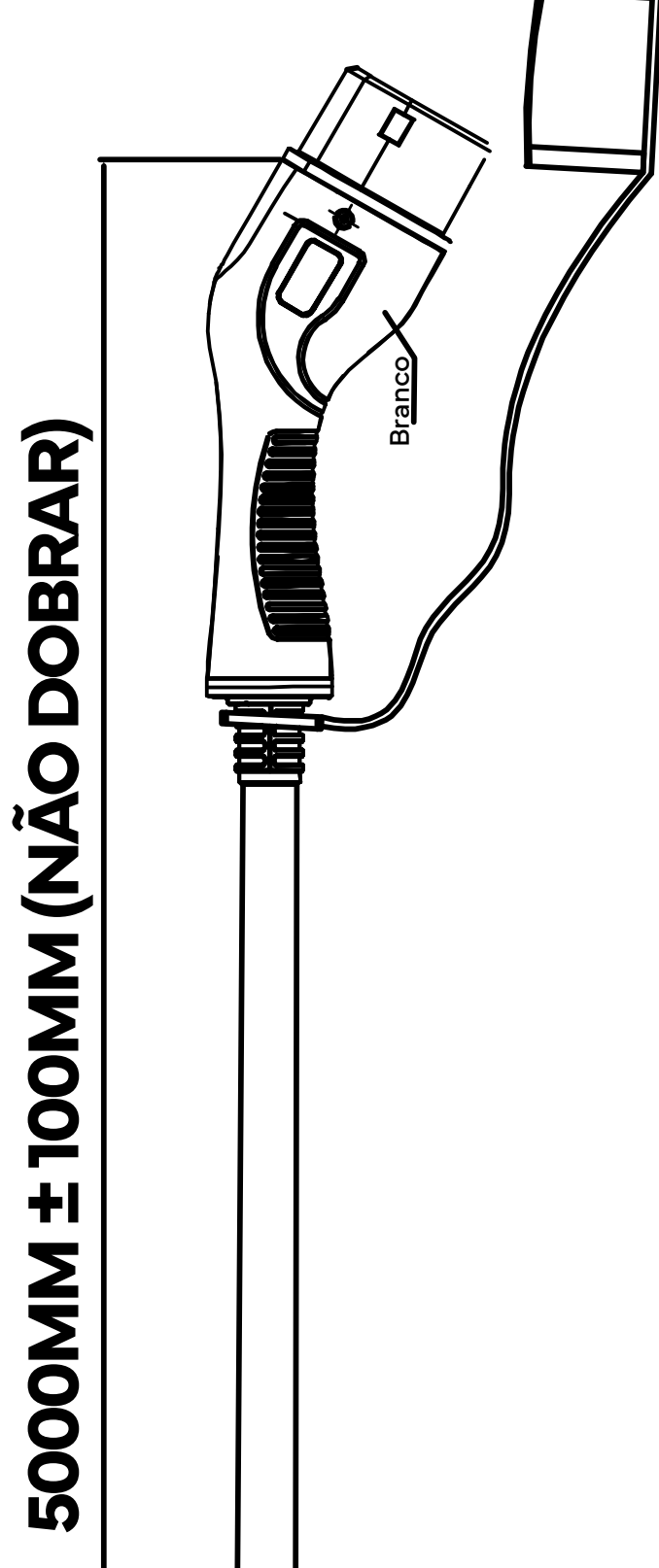

## Conector Preto TPU

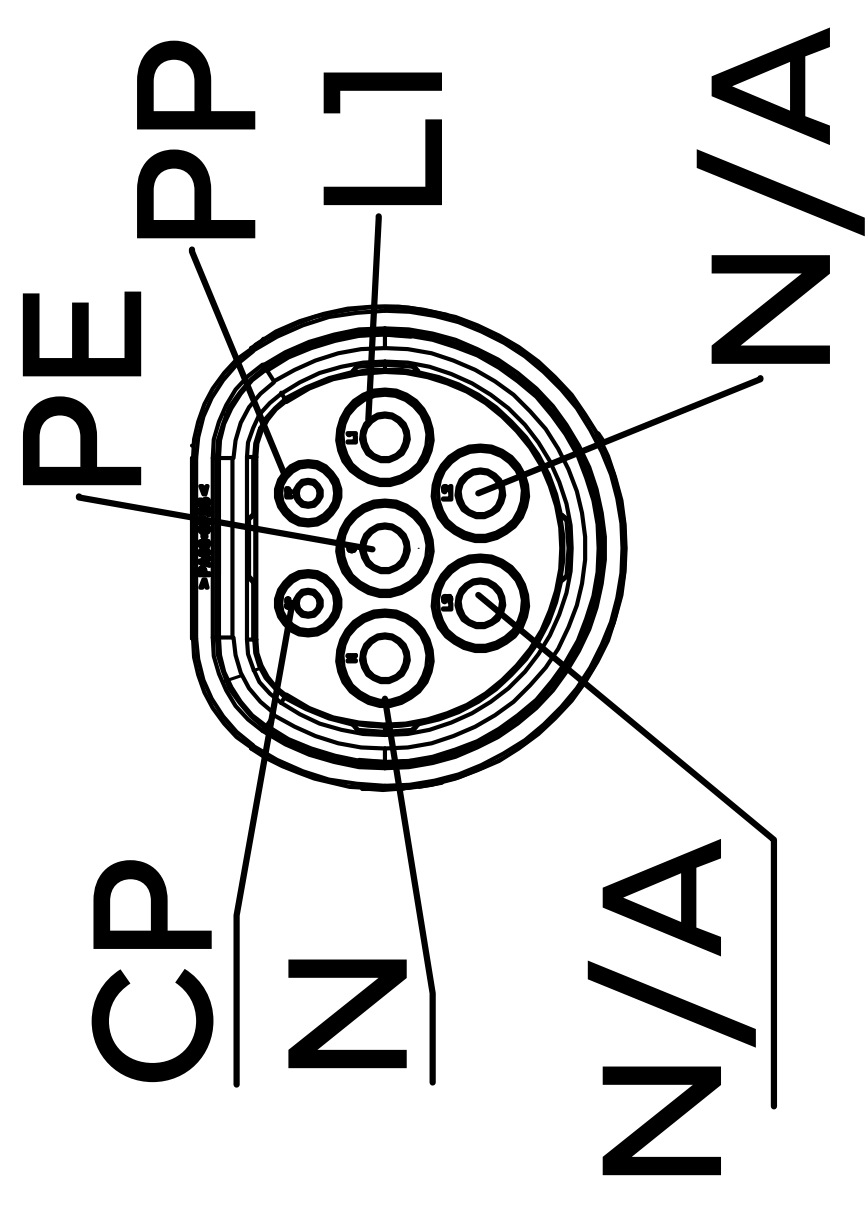
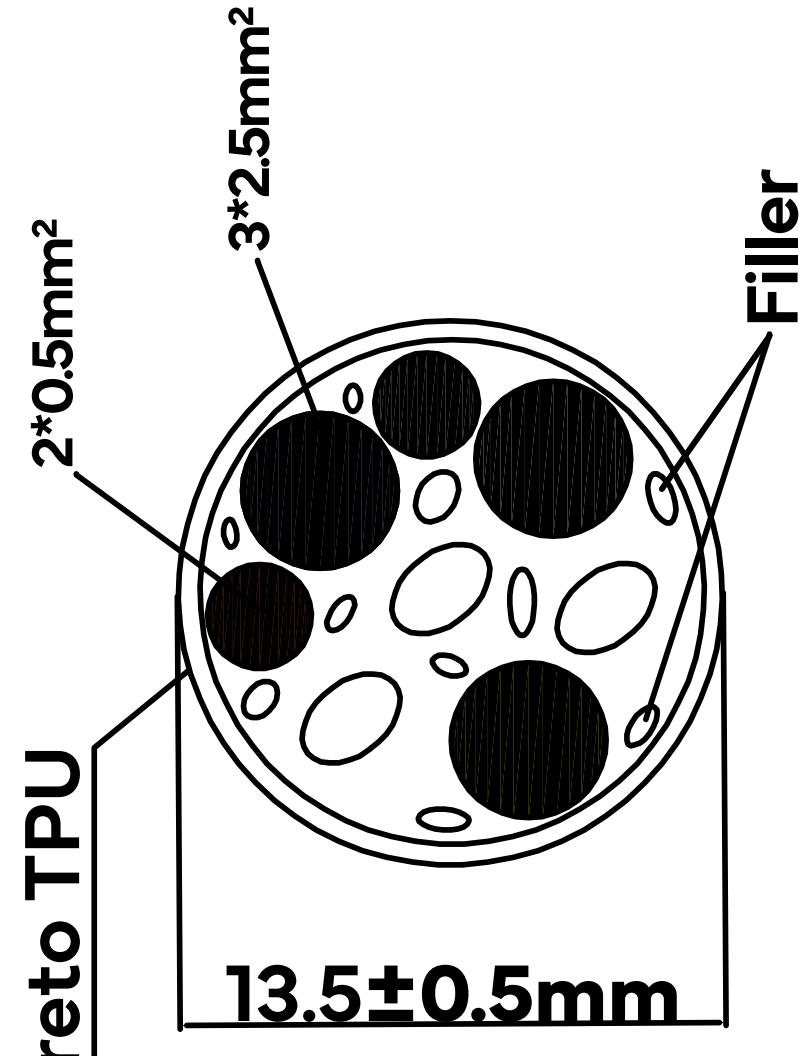

# INSTRUÇÕES DE CONEXÕES

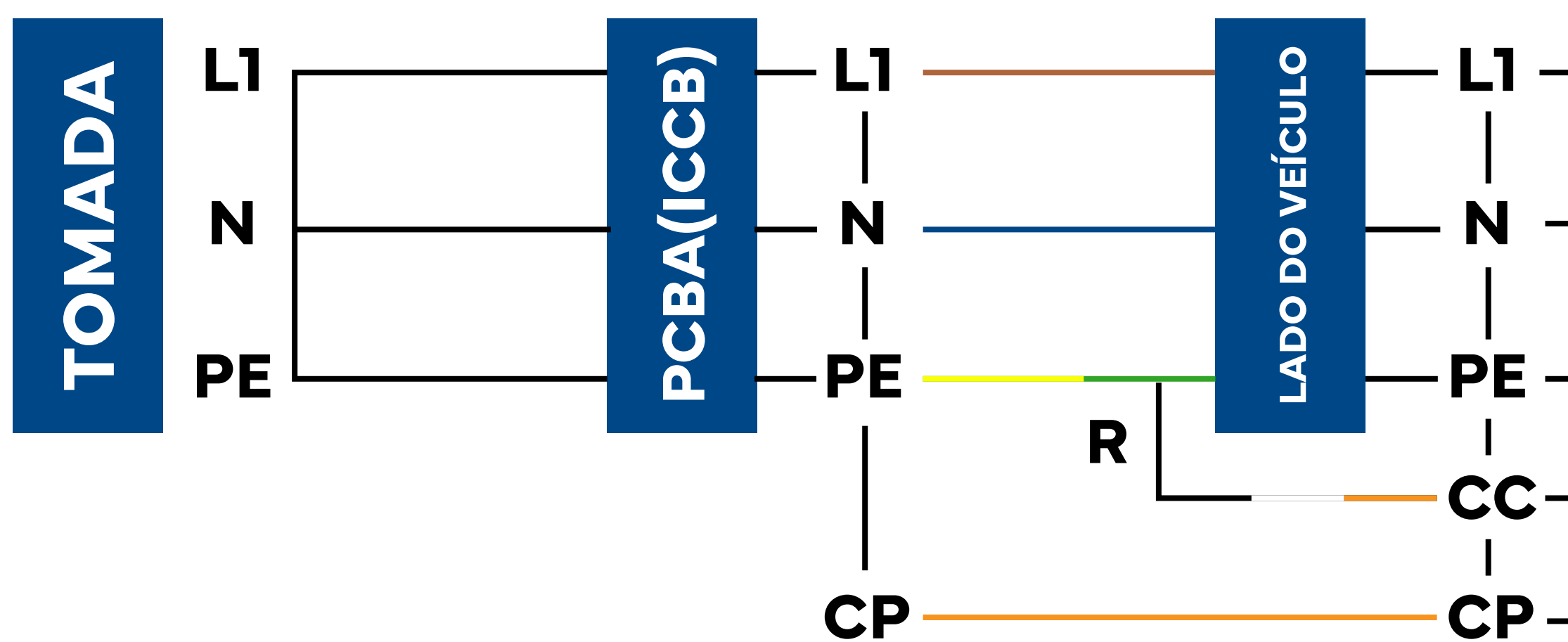

## CARACTERÍSTICAS

- 1 PROTEÇÃO CONTRA SOBRETENSÃO/SUBTENSÃO
- 2 PROTEÇÃO CONTRA EXCESSO/SUBCORRENTE
- 3 PROTEÇÃO CONTRA SOBRE/SUBFREQUÊNCIA
- 4 PROTEÇÃO CONTRA ALTA TEMPERATURA
- 5 PROTEÇÃO ALTA TEMPERATURA
- 6 PROTEÇÃO CONTRA ÁGUA E POEIRA
- 7 PROTEÇÃO DE CORRENTE RESIDUAL
- 8 ATERRAMENTO
- 9 PROTEÇÃO CONTRA SURTO

## CARACTERÍSTICAS TÉCNICAS

TENSÃO	100-240VAC
CORRENTE	32A
POTÊNCIA MÁXIMA	7KW
FREQUÊNCIA	50/60Hz
GRAU DE PROTEÇÃO	IP54 para ICCB
DIMENSÕES	180x180x85MM
TEMPERATURA DE TRABALHO	-30°C até +50°C
UMIDADE RELATIVA	5%-95%HR
GRAU DE PROTEÇÃO	CABO IP55   IP54 ICCB
LED INDICADOR	AZUL/VERMELHO/VERDE
RCD	30mA AC +6mA DC

5.0M CABO DE CARREGAMENTO PRETO COM REVESTIMENTO EM TPU

# DIMENSÕES

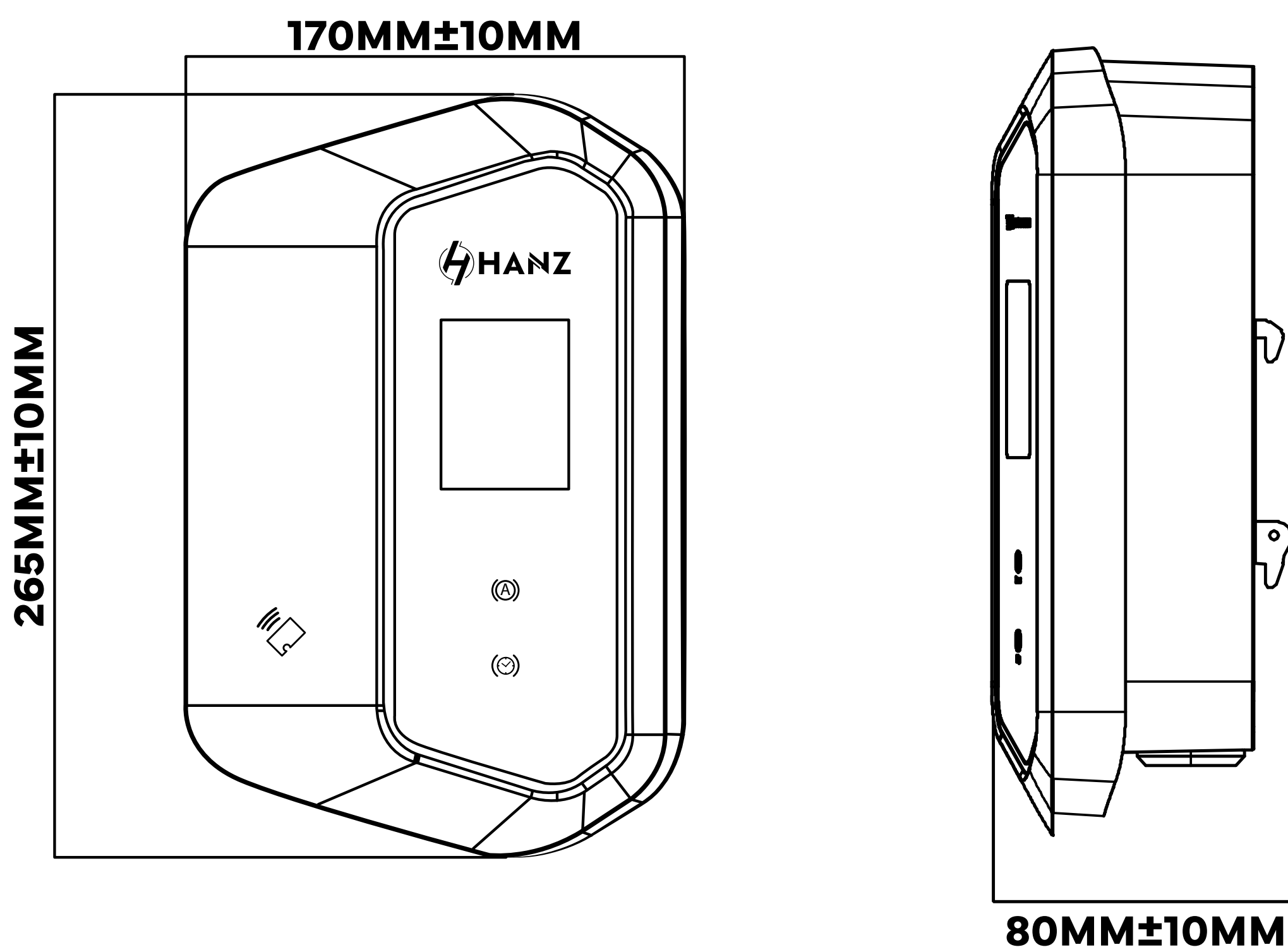

# SAIBA MAIS



**+55 31 7133-5749**



**[www.instagram.com/hanz\\_brasil/](https://www.instagram.com/hanz_brasil/)**

**HANZ.COM.BR**